

File Name: como hacer un manual de bienvenida.pdf

Size: 3079 KB

Type: PDF, ePub, eBook

Category: Book

Uploaded: 29 May 2019, 22:18 PM

Rating: 4.6/5 from 594 votes.

Status: AVAILABLE

Last checked: 19 Minutes ago!

In order to read or download como hacer un manual de bienvenida ebook, you need to create a FREE account.

[**Download Now!**](#)

eBook includes PDF, ePub and Kindle version

[Register a free 1 month Trial Account.](#)

[Download as many books as you like \(Personal use\)](#)

[Cancel the membership at any time if not satisfied.](#)

[Join Over 80000 Happy Readers](#)

Book Descriptions:

We have made it easy for you to find a PDF Ebooks without any digging. And by having access to our ebooks online or by storing it on your computer, you have convenient answers with como hacer un manual de bienvenida . To get started finding como hacer un manual de bienvenida , you are right to find our website which has a comprehensive collection of manuals listed.

Our library is the biggest of these that have literally hundreds of thousands of different products represented.



Book Descriptions:

como hacer un manual de bienvenida

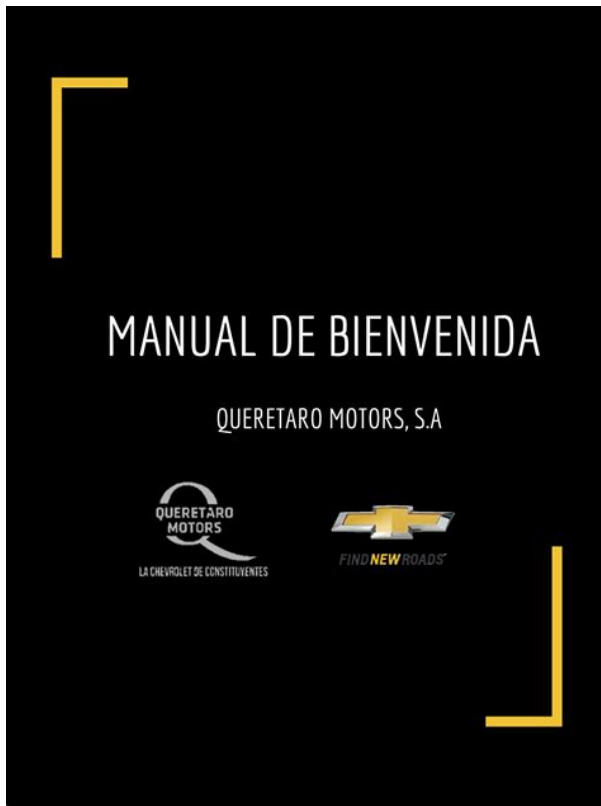

El manual de bienvenida puede servir de orientacion no solo durante los primeros dias o semanas del empleado, sino tambien como documento de consulta para resolver cualquier duda en el largo plazo. Todos los nuevos empleados quieren sentirse especiales y es importante que hagas un esfuerzo por dar la bienvenida a todos y cada uno de ellos de forma individualizada. Para ello, puedes escribir el nombre de la persona al principio del manual de bienvenida, incluir una carta escrita por el director de la compania o cualquier detalle que tenga que ver con la vida personal del nuevo empleado. Si lo puedes hacer transmitiendo positivismo y energia, mejor que mejor. Muchos manuales de bienvenida cometen el error de ser largos y aburridos. El resultado es que los empleados los meten en un cajon y no los leen nunca. Asegurate de incluir solo lo necesario enlaza a la version web de otros documentos mas largos si es necesario, de mantener un estilo directo y sencillo y de evitar repeticiones. Es importante que los empleados conozcan la historia de la compania, a sus fundadores incluso el organigrama, las particularidades de la empresa y la cultura corporativa. Los trabajadores tienen que estar identificados con el proyecto mision, vision y valores y sentir que pertenecen a su nueva organizacion. Recuerda que este documento debe estar repleto de informacion util y practica sobre la compania y el dia a dia de los trabajadores. Puedes incorporar informacion sobre aparcamientos cercanos, teletrabajo, numeros de telefono y extensiones dentro de la oficina, equipos informaticos, bonos de comida, seguros, acceso a servidores, contraseñas, horarios de la oficina, particularidades del contrato de trabajo, la solicitud de una baja por enfermedad, la fecha en la que se cobra la nomina, los dias de vacaciones o cualquier otro proceso administrativo o logistico. Empresas y empleados deben cumplir una serie de requisitos legales que debes incluir en tu manual de bienvenida. <http://extramilepropertymanagement.com/userfiles/everio-mediabrowser-4-user-manual.xml>

- como hacer un manual de bienvenida, como hacer un manual de bienvenida de una empresa, como hacer un manual de bienvenida pdf, como hacer un manual de bienvenida en word, como realizar un manual de bienvenida, como elaborar un manual de bienvenida pdf, como hacer un manual de bienvenida para una escuela, como hacer un manual de bienvenida de un hospital, como hacer un manual de bienvenida, como hacer un manual de bienvenida.



Instituto Tecnológico de
Chihuahua.

Manual de Bienvenida

LAE y MARH Ma. Beatriz Hernández Andrade.

OBJETIVO :



El colaborador de nuevo ingreso deberá comprender y resolver sus dudas acerca de beneficios, procedimientos, políticas de la empresa; así mismo con este curso de

Piensa en cuestiones relacionadas con la seguridad, la prevención de riesgos laborales, la salud de los empleados, reconocimientos médicos, políticas de compliance, la confidencialidad de datos o cualquier otro tema particular de tu sector. No hay nada peor que un manual de bienvenida aburrido. Asegurate de hablar el mismo idioma que los empleados, de conseguir su engagement y participación y, si es posible, de incluir técnicas de gamificación. No solo lograras que los recién incorporados lean con entusiasmo el manual de bienvenida, sino que transmitirás una imagen de modernidad e innovación que se contagiara entre los nuevos empleados. Quienes mejor saben lo que necesitan son precisamente los nuevos empleados que se incorporan a sus puestos de trabajo. Que información necesitan Cuales son sus principales dudas Como puedes mejorar el documento para que sea todavía más útil para los empleados. Recaba toda esta información y lograras la mejora continua de tu manual de bienvenida y de todo tu proceso de onboarding . 5 empresas con programas de bienvenida eficaces Guia para diseñar un programa de bienvenida eficaz para nuevos empleados Por que Gamelearn es mucho más que una plataforma de cursos online Una herramienta de productividad para tu empresa la autogestión El liderazgo en una empresa 8 maneras de ganarte el respeto como líder El auténtico significado de compliance para una empresa Gamelearn Team Gamelearn es una plataforma de gamebased learning capaz de alojar a miles de usuarios simultáneamente, incluyendo un variado catálogo de serious games diseñados para formar, comunicar o sensibilizar sobre cualquier temática en empresas e instituciones. Deja una respuesta Cancelar la respuesta Tu dirección de correo electrónico no será publicada. Download these free ebooks X This site uses cookies to improve user experience Estoy de acuerdo Leer más. Discover everything Scribd has to offer, including books and audiobooks from major



Start Free Trial Cancel anytime. Report this Document Download Now Save Save manual de bienvenida For Later 67% 3 67% found this document useful 3 votes 514 views 12 pages manual de bienvenida Uploaded by api254084334 Description Full description Save Save manual de bienvenida For Later 67% 67% found this document useful, Mark this document as useful 33% 33% found this document not useful, Mark this document as not useful Embed Share Print Download Now Jump to Page You are on page 1 of 12 Search inside document Que se sientan cómodos, identificados y Desde ahora y durante tu estancia en ella, adquieres el compromiso de cumplir con tus obligaciones laborales y de desarrollar tu máximo esfuerzo para que, aunado al que hace la Institución, logremos un óptimo desempeño de nuestras actividades, así como tu óptimo desarrollo personal en este tu nuevo centro de trabajo. De esta manera te pedimos que te sientas a gusto y entusiasta, y que leas con atención y por completo el presente Manual que constituye tu primera capacitación para el trabajo dentro de STREET STYLE. De acuerdo con su perfil profesional, sabemos que usted es una persona capacitada y muy bien instruida en el campo en el que se desempeñará, por ello, sabemos que su aporte nos será beneficioso, y así podremos cumplir con todos los objetivos trazados. Esperamos que se sienta a gusto en su trabajo y dentro de nuestra compañía, tanto como con sus compañeros, que, podemos asegurarle, son de gran confianza, además de estar aptos para resolver cualquier tipo de inconveniente. Roma Norte, CP. 06700, Ciudad de México, Distrito Federal Tels. 01 55 5514 2197 en México D.F y al 01800 STREETS 787337 www.streetstyle.com La igualdad de oportunidades para hombres y mujeres en función de sus méritos y capacidades es plena y efectiva. To browse Academia.edu and the wider internet faster and more securely, please take a few seconds to upgrade your browser. You can download the paper by clicking the button above.

ÉTICA PERSONALISTA EN LA ERA DE LA

1. En la era de la postverdad

En la era de la postverdad se pueden todavía mantener ciertas verdades lógicas y metafísicas que, aunque a la mayor parte de los seres humanos no les parecían de utilidad para el día a día, sí que, al menos, nos permiten mantener cierta confianza en la realidad. Verdades tales como el principio de no contradicción: que una cosa no puede ser ella misma y su contrario al mismo tiempo y en el mismo sentido; o como la superioridad en el ser de la persona frente al resto de seres.

Para estas verdades son cuestionadas en el ámbito socio-político en cuanto a su utilidad. Por ejemplo, ¿proporciona la superioridad mencionada de la persona una dignidad que está en función de otra persona que tenga más edad o sea más fuerte o más rico que el sujeto al origen de la persona en el respeto a dicha dignidad, o puede el otro superior de la misma hasta el punto de que no importa cómo venga al ser no le merece por cualquier medio? ¿Es cierto que la afirmación "no existe la verdad" puede permitir afirmar una verdad tal—de contradictorio a sí misma al afirmar que "no existe la verdad absoluta"? ¿o más bien se trata de una revelación del lenguaje, como el famoso filósofo del lenguaje Gottlob Frege, y por tanto no se afirma lo mismo y se contradice en el mismo sentido? Dejaremos a un lado el hecho de que una revelación del lenguaje al estilo heideggeriano tampoco puede dar razón de su verdad, puesto que esto implicaría un regreso al infinito ("es verdad que es verdad que es verdad que... nada es verdad"), anulando la capacidad de expresión misma del lenguaje. Lo que nos interesa resaltar aquí es el hecho de que lo concreto parece limitarse y por ello nos incomoda. Trascendimos en el deseo de trascendencia, de trascender nuestra propia contingencia existencial y eso nos lleva a veces a sobrepasar los límites éticos, metafísicos y lógicos de la propia realidad.

2. Sobre el personalismo

En este momento en el que nos ha estado la era de la postverdad ¿se puede todavía encontrar en el ámbito de la filosofía un foro que ilumine la vía para no estar continuamente y tener que esperar a sufrir las consecuencias para siempre cuando de qué no sea el mejor camino? ¿dónde estaría ese foro?

Internet no han faltado entre pensadores de diferentes continentes. Me detengo a hacer una somera consideración sobre algunos que han procurado o parecen hacer compatible su pensamiento con la Revelación. Se trata de movimientos de carácter que parten de conceptos cristianos, pero que tampoco los contradicen, desarrollando un pensamiento que se abre a la posibilidad de que dichos conceptos aporten una visión trascendente a la propia filosofía. Una visión que existe a la razón humana pero que no por ello tiene que entrar en contradicción con la razón.

Me refiero especialmente a la filosofía personalista, a la fenomenología realista y al personalismo —especialmente de Karol Wojtyła— que se nutre de las dos anteriores. No se trata aquí de explicar en qué consisten, sino de indicar el elemento clave en cada una de ellas que puede, quizá, ayudar a la postmodernidad a reconocer una verdad aplicable a su realidad cotidiana de tal modo que le permita vivir en plenitud. Así como existe una referencia clara en la filosofía personalista al respecto, tratamos de la Summa Theologiae de Santo Tomás en sus tratados sobre las virtudes; existen también clásicos de la ética en la fenomenología realista, como la Ética de Max Scheler y la de Dietrich von Hildebrand, sin embargo, no podemos decir al respecto del personalismo woytyliano.

Scheler



<http://www.raumboerse-luzern.ch/mieten/boss-bx-16-service-manual>

<https://www.chorwacjaapartamenty.com/images/carrier-hvac-training-manual.pdf>

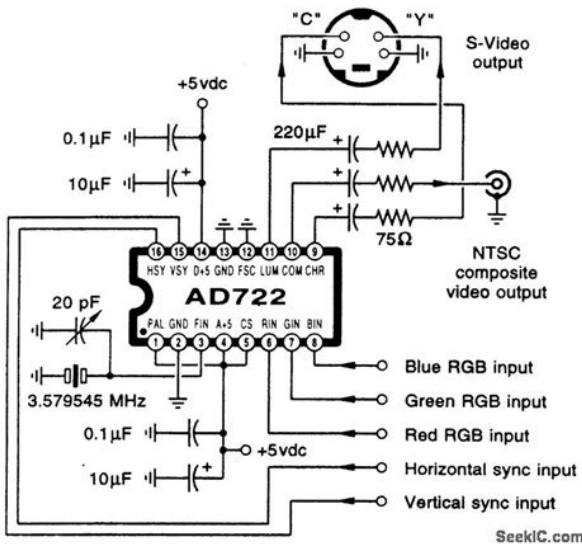

<http://icmonteodorisio.com/images/carrier-infinity-96-installation-manual.pdf>



Instituto Tecnológico de
Chihuahua.

Manual de Bienvenida

LAE y MARH Ma. Beatriz Hernández Andrade.

OBJETIVO :



El colaborador de nuevo ingreso deberá comprender y resolver sus dudas acerca de beneficios, procedimientos, políticas de la empresa; así mismo con este curso de

<http://www.marsagri.com/wp-content/plugins/formcraft/file-upload/server/content/files/1628419c77152c---Bugera-333-head-manual.pdf>

<http://afreecountry.com/?q=node/3971>